

**ПРОИЗВОДСТВО ТЕХНОЛОГИЙ ДЛЯ
МОЛОЧНОЙ ПРОМЫШЛЕННОСТИ**

**Piešťanská 1202/44
915 01 Nové Mesto nad Váhom
SLOVAKIA**

Telefón : +421 32 7712580
Email : lukrotrade@lukro.sk
www.lukrotrade.sk

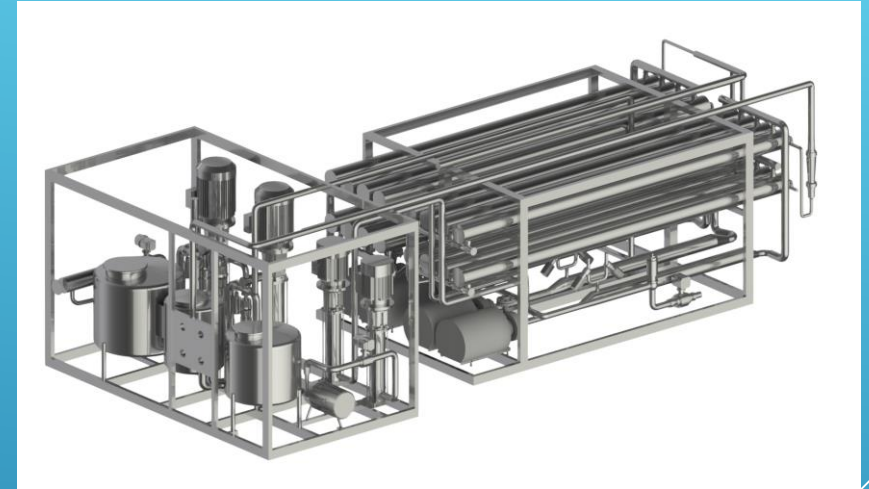
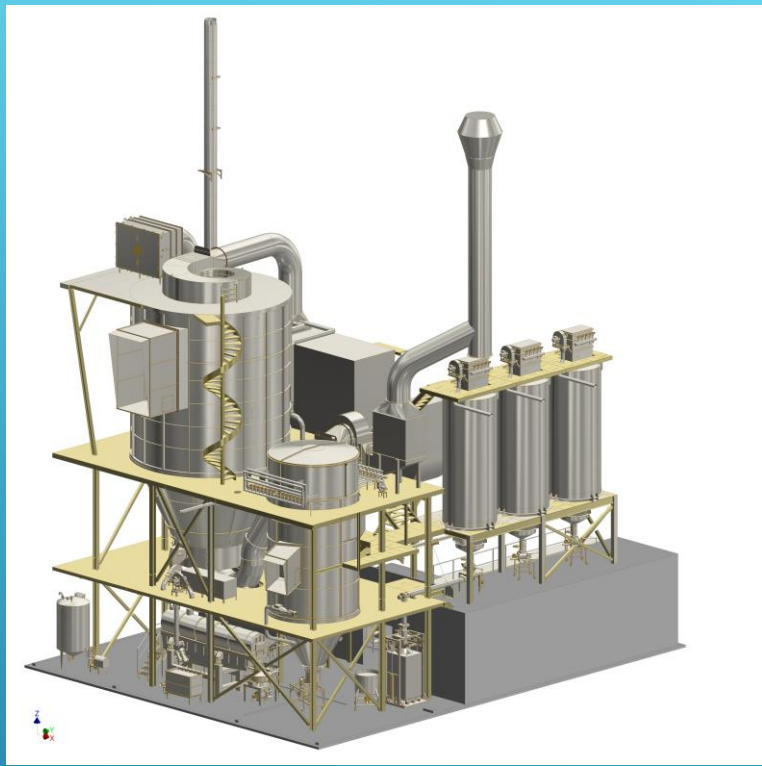

ПОСТАВКИ ТЕХНОЛОГИЧЕСКИХ ЛИНИИ СУШИЛОК МОЛОКА (20 - 2000 КГ ИСПАРЕННОЙ ВОДЫ В ЧАС)

ДИСКОВЫЕ РАСПЫЛИТЕЛЬНЫЕ СУШИЛКИ
ФОРСУНОЧНЫЕ РАСПЫЛИТЕЛЬНЫЕ СУШИЛКИ

ПОСТАВКИ ТЕХНОЛОГИЧЕСКИХ ЛИНИИ ВЫПАРНЫХ УСТАНОВОК МОЛОКА (ДО 50000 КГ ИСПАРЕННОЙ ВОДЫ В ЧАС)

С МЕХАНИЧЕСКОЙ И ТЕРМИЧЕСКОЙ КОМПРЕССИЕЙ ПАРА

ПОСТАВКИ ТЕХНОЛОГИЧЕСКИХ ЛИНИИ ФИЛЬТРАЦИОННЫХ УСТАНОВОК МОЛОКА

УЛЬТРАФИЛЬТРАЦИЯ, НАНОФИЛЬТРАЦИЯ, ОБРАТНЫЙ ОСМОЗ

РЕКОНСТРУКЦИИ ЛИНИЙ СУШИЛОК МОЛОКА СТАРОГО ТИПА (RS, VRA, NIRO, ANHYDRO, STORK, SILKEBORG,...)

С ЦЕЛЬЮ УЛУЧШЕНИЯ ЭКОНОМИКИ И ПОВЫШЕНИЯ МОЩНОСТИ

Улучшение экономики работы сушилки:

Установка рукавного фильтра - замена циклонов, либо как 2 степень сепарации

- экономия до 7% годовой подукции порошка
- выполнение требований эмисных норм по улету порошка

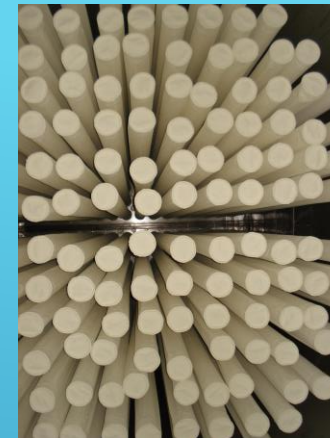
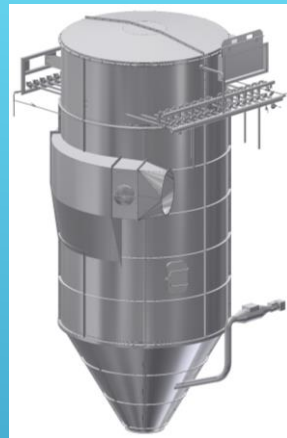

Установка газового теплообменника с температурой сушильного воздуха до 210°C

- снижение себестоимости продукции
- повышение мощности сушилки

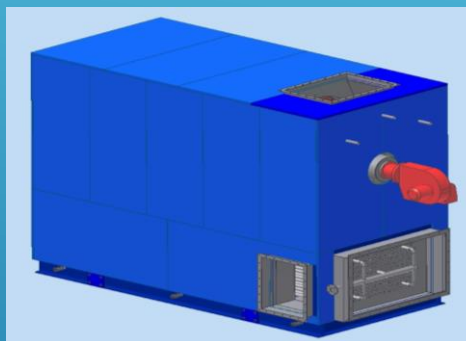

Установка рекуператора

- экономия энергорасходов



Новые агрегаты для сушки

- ▶ Установка 2 степени сушки - флюидное дно в сушильной камере сушилки
- ▶ Установка охлаждающих вибрационных желобов взамен охлаждающего пневмотранспорта.
- ▶ Установка складировочных бункеров, пневмотранспорта
- ▶ Установка упаковочных линий
- ▶ Установка систем пневмообстукивания
- ▶ Установка СИРлиний
- ▶ Поставка распылительных агрегатов (10000-16000 об/мин.) и мощностью распыления 300÷5000 кг/ч продукта.
- ▶ Поставка турникетов, питателей
- ▶ Замена вентиляторов на новые с лучшими КПД и характеристиками.

